

2023 Swiss Service & Infrastructure  
Management User Conference –  
Partnerreferat Infosim®

**„Service Aware Monitoring“ mit StableNet®**



24.10.2023  
Udo Kopp  
Director of Sales EMEA @Infosim®

**1&1 Versatel**

**BMW**

**LIDL + SCHWARZ IT GRUPPE**

**COMMERZBANK**

**SUNRISE**

**NetCom BW**

**Pyur (Tele Columbus Gruppe)**

**EVN / Netz Niederösterreich**

**Mehr Referenzen auf Anfrage**



## Infosim®

2003 gegründet

in privater Hand

seit vielen Jahren Intel® Partner

## Zielmärkte für das Produkt StableNet®

Große Netzwerke, IoT-Anwendungen und IT-Installationen bei Service Providern, Industrieunternehmen und Verticals

Vertrieb – Weltweit direkt und über das Partnernetzwerk

## Strategie

Software und Services “Made in Germany”

## Standorte

Deutschland (Würzburg (HQ) und Münster)

USA (Austin, TX)

Singapur

## Unternehmensgröße

140 Mitarbeiter weltweit

Starkes Wachstum geplant

## Jeden Tag gibt es millionenfach vom Serviceanbieter unentdeckte Ausfälle von Kundenservices.

Das ändern wir.

# Wer sind die Vorbilder?

- Ende-zu-Ende Betrachtung
- Visualisierung der Lieferstrecke
- Aktuelle Informationen zum Status
- Voraussichtliches Zustellzeitpunkt
- Sendungsrückverfolgung



Service orientierte Denkweise wird in der Telco & IT Welt immer wichtiger und ist in der Branche ein sehr wichtiges Anliegen der Netzwerk- / IT Betriebsorganisationen.

**Kann die Betriebsorganisation den Ausfall eines Kundenservice vor dem Endkunden erkennen?**

**Kann die Betriebsorganisation den Service hinsichtlich seiner Performance und Qualität bewerten?**

**Wird die Betriebsorganisation nach Erkennen des Ausfalls auf den „Root Cause“ geleitet?**

Dies sind die Fragen, auf die wir in diesem Vortrag eingehen wollen.

# Das zentrale Element ist der Service!

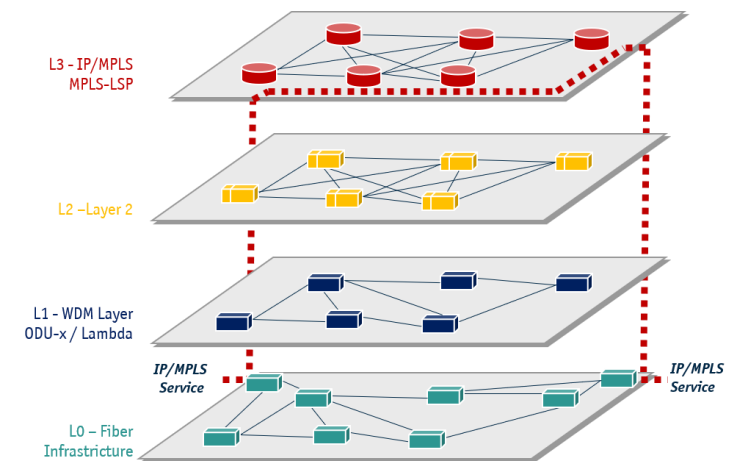

# Die Überwachung des Service macht den Unterschied!

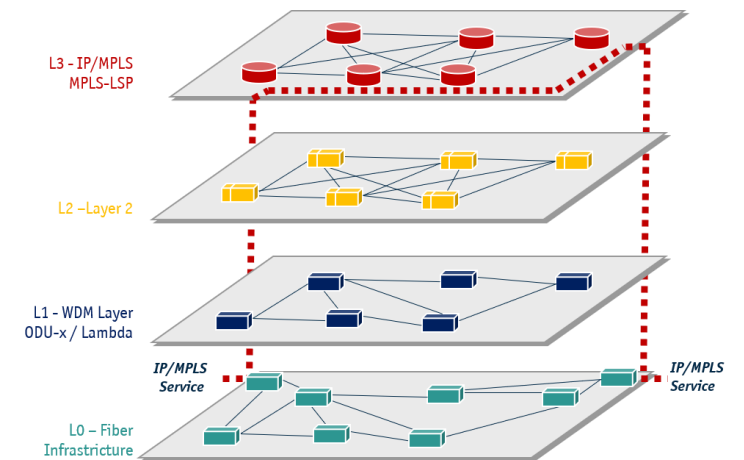

# RESULTATE





Einhaltung von  
Service Level Agreements



Proaktive Erkennung  
einer Verschlechterung  
oder eines Ausfalls



Schnelle Lokalisierung  
der Fehlerursache

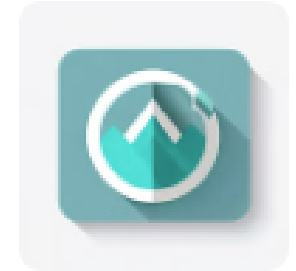

Zügige Wiederherstellung  
des Services

**Alle weiteren Informationen  
sind nachrangig!**

## **GLEICHBLEIBEND HOHE QUALITÄT** garantieren

durch aktives Monitoring Ihrer Services und deren Performance-Parameter in nahezu Echtzeit

## **SERVICE LEVEL AGREEMENTS** einhalten und nachweisen

durch permanente Prüfung der Metriken und Erbringung des Nachweises an den Endkunden

## **PROAKTIV VERSCHLECHTERUNGEN** oder **AUSFÄLLE** erkennen

durch systematische Erkennung von Anomalien und automatisiertes Alarming

## **FEHLERURSACHE** lokalisieren und Service wiederherstellen

durch vollständige Visualisierung aller Abhängigkeiten auf Basis aktuellster Inventory-Daten

# VORGEHEN

# SERVICES bestimmen

Liefert meine Solaranlage Strom?

Bekomme ich Bargeld am ATM?

Wann kommt meine Pizza über den Lieferdienst an?



Funktioniert mein Internetanschluss?

Kann mein Kunde telefonieren?

Funktioniert der LAN-Service in hoher Qualität?

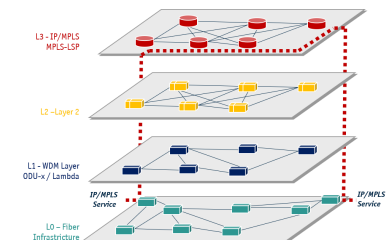

# Kennwerte definieren

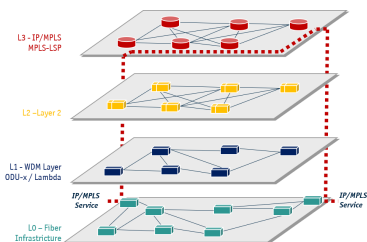

## Messpunkte (TPs)

- Pro Solarmodul
- Vor Wechselrichter (DC)
- Nach Wechselrichter (AC)



## Key Performance Indikator (KPIs)

- Ausgangsspannung in V
- Leistung in Watt
- Darstellung der Parameter in Intervallen (15min / 24h)



## Fault Management (Alarmstatus)

- Alarmstatus (Ok, Degraded, Failure)
- Alarmgenerierung bei Überschreitung von Schwellwerten für Performance KPIs



# UNSER ANGEBOT

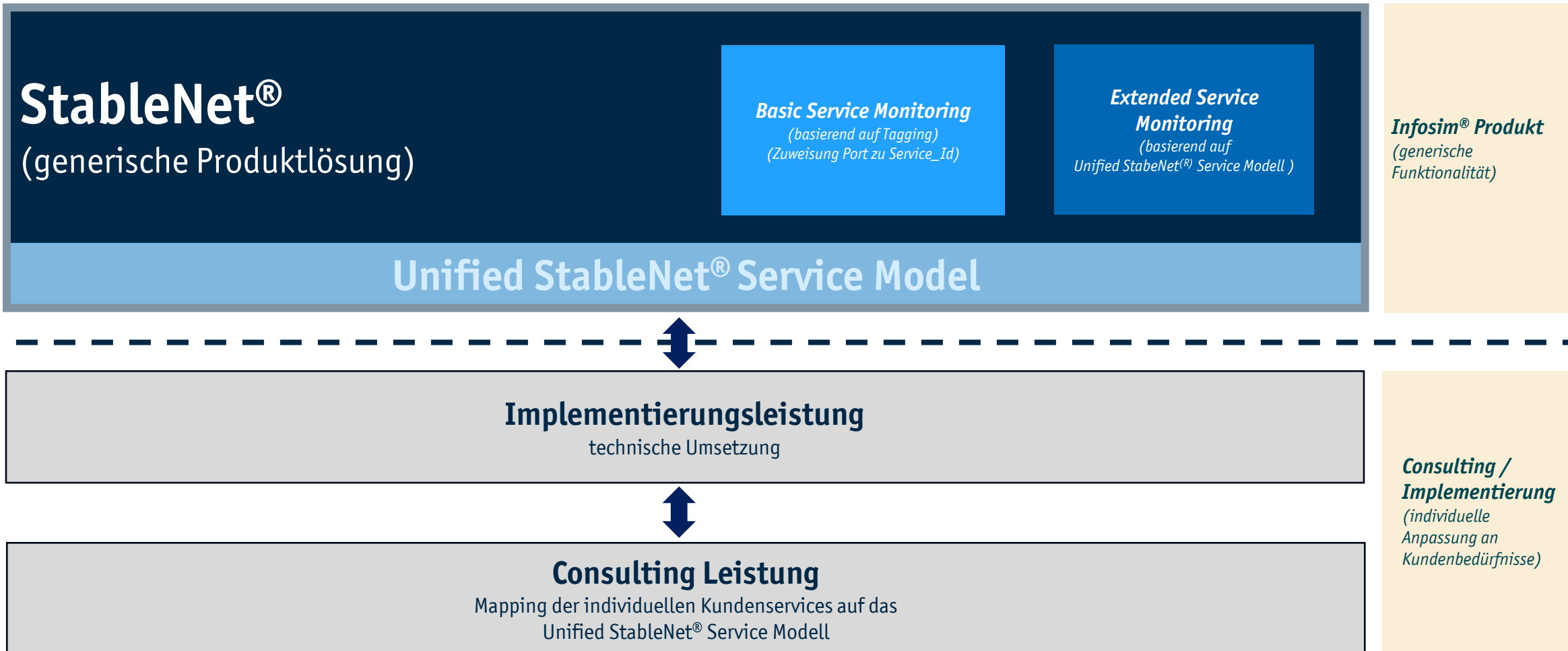

# Service Aware Monitoring mit StableNet®

STABLENET® Device Geo Map

Operation View: Services Show Table Show Links Tag Filter active

Filter rows... Columns All Columns

Service ID	Service Name	Customer	Modus	Structure Type	Termination Point 1
501	Service 1	Siemens	bidirectional	one-to-one	HH; B
502	Service 2	BASF	bidirectional	one-to-one	HH; S
503	Service 3	Allianz	bidirectional	one-to-one	F; M
504	Service 4	Linde	bidirectional	one-to-one	S; M
505	Service 5	BMW	bidirectional	one-to-one	K; L
506	Service 6	Volkswagen	bidirectional	one-to-one	A; Do
507	Service 7	OMV	bidirectional	multiport	A; HH; B; M; L

Selected 1 / 7 Filtered 7 / 740



- StableNet® unterstützt aktuell „Service Awareness“
- Wir planen weitere Verbesserungen, um den Anforderungen unserer Kunden gerecht zu werden
- Wir werden die heutigen als auch zukünftigen Möglichkeiten mit mehr Nachdruck am Markt positionieren
- Wir visualisieren nur was wirklich relevant für den Kunden ist
- Falls Sie Interesse haben, kommen Sie gerne auf uns zu



# Danke

